

Sprockets - Piñones - Pignons - Kettenräder - Pignoni



**Pignons  
avec trou et rainure**



**Pignons taper  
avec dents durcies**



Simplex sprockets with finished bore, keyway, setscrew holes  
 Pignons simples avec alesage, rainure, vis depression  
 Einfach kettenräder mit bohrung, nute, stellschraube  
 Pignoni semplici con foro finito, cava, fori vite

Taper sprockets with induction hardened  
 Pignons taper avec tremprée induction  
 Taper kettenräder mit induktion gehärtete  
 Pignoni taper con denti temprati

# Pignons standard

Simplex, duplex, triplex steel sprockets / Pignons en acier simplex, doubles, triples /  
Einfach, Duplex, Triplex Stahl Kettenräder / Pignoni in acciaio semplici, doppi, tripli

Piezas producidas en acero / Parts produced in steel / Pièce produites en acier /  
Werstúcke aus Stahl / Pezzi prodotti in acciaio

UNE: F-1140

DIN: CK45

UNI: C45

BS: 080 M 46

AFNOR: XC45

AISI / SAE: 1045

- Dimensions et finitions selon norme DIN 8187 ISO / R606.
- Qualité d'acier F-114.
- Laminé en noir.



## PIGNONS DENTÉS 06B

Qualité, dimensions et finitions selon norme DIN-ASA-ANSI

Z	d <sub>e</sub>	d <sub>p</sub>	SIMPLE			DOUBLE			TRIPLE		
			d <sub>m</sub>	D <sub>1</sub>	A	d <sub>m</sub>	D <sub>1</sub>	A	d <sub>m</sub>	D <sub>1</sub>	A
8	28,0	24,89	15	6	22						
9	31,0	27,85	18	8	22						
10	34,0	30,82	20	8	22						
11	37,0	33,80	22	8	25	22	10	25			
12	40,0	36,80	25	8	25	25	10	25	25	12	35
13	43,0	39,79	28	10	25	28	10	25	28	12	35
14	46,3	42,80	31	10	25	31	10	25	31	12	35
15	49,3	45,81	34	10	25	34	10	25	34	12	35
16	52,3	48,82	37	10	28	37	12	30	37	12	35
17	55,3	51,83	40	10	28	40	12	30	40	12	35
18	58,3	54,85	43	10	28	43	12	30	43	12	35
19	61,3	57,87	45	10	28	46	12	30	46	12	35
20	64,3	60,89	46	10	28	49	12	30	49	12	35
21	68,0	63,91	48	12	28	52	12	30	52	14	40
22	71,0	66,93	50	12	28	55	12	30	54	14	40
23	73,5	69,95	52	12	28	58	12	30	58	14	40
24	77,0	72,97	54	12	28	61	12	30	61	14	40
25	80,0	76,00	57	12	28	64	12	30	64	14	40
26	83,0	79,02	60	12	28	67	12	30	67	14	40
27	86,0	82,05	60	12	28	70	12	30	70	14	40
28	89,0	85,07	60	12	28	73	12	30	73	14	40
29	92,0	88,09	60	12	28	76	12	30	76	14	40
30	94,7	91,12	60	12	30	79	12	30	80	14	40
31	98,3	94,15	65	14	30						
32	101,3	97,17	65	14	30	80	16	30	80	16	40
33	104,3	100,20	65	14	30						
34	107,3	103,23	65	14	30						
35	110,4	106,26	65	14	30	80	16	30	80	16	40
36	113,4	109,29	70	16	30	90	16	30	90	16	40
37	116,4	112,32	70	16	30						
38	119,5	115,35	70	16	30	90	16	30	90	16	40
39	122,5	118,37	70	16	30						
40	125,5	121,40	70	16	30	90	16	35	90	16	48

### Pignon 3/8" x 7/32"

Pour chaînes à rouleaux selon  
DIN 8187-8188 ISO/R 606 -  
ANSI B. 29.1

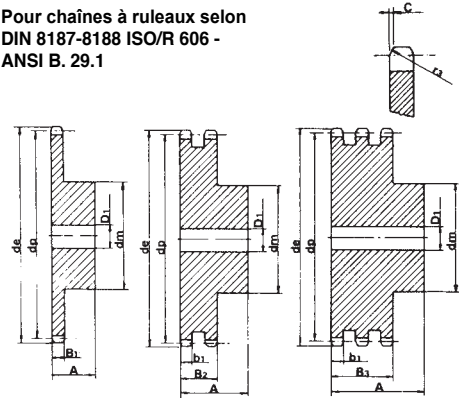

Largeur e rayon du pignon B<sub>3</sub>

PIGNON	ISO mm	ASA-35 mm
Rayon de la dent r <sub>3</sub>	10	10
Largeur rayon C	1	1,2
Largeur rayon pignon B <sub>1</sub>	5,3	4,3
Largeur rayon pignon b <sub>1</sub>	5,2	4,1
Largeur rayon pignon B <sub>2</sub>	15,4	14,3
Largeur rayon pignon B <sub>3</sub>	25,6	24,4

CHAÎNE	mm	mm
Pas	9,525	9,525
Largeur intérieure	5,72	4,77
Ø Rouleau	6,35	5,08

## PIGNONS DENTÉS 08B

Qualité, dimensions et finitions selon norme DIN-ASA-ANSI

Z	d <sub>e</sub>	d <sub>p</sub>	SIMPLE			DOUBLE			TRIPLE		
			d <sub>m</sub>	D <sub>1</sub>	A	d <sub>m</sub>	D <sub>1</sub>	A	d <sub>m</sub>	D <sub>1</sub>	A
8	37,2	33,18	20	10	25						
9	41,0	37,13	24	10	25						
10	45,2	41,10	26	10	25	26	10	32			
11	48,7	45,07	29	10	25	26	10	32			
12	53,0	49,07	33	10	28	35	12	35	34	14	50
13	57,4	53,06	37	10	28	38	12	35	38	14	50
14	61,8	57,07	41	10	28	42	12	35	42	14	50
15	65,5	61,09	45	10	28	46	12	35	46	14	50
16	69,5	65,10	50	12	28	50	14	35	50	16	50
17	73,6	69,11	52	12	28	54	14	35	54	16	50
18	77,8	73,14	56	12	28	58	14	35	58	16	50
19	81,7	77,16	60	12	28	62	14	35	62	16	50
20	85,8	81,19	64	12	28	66	14	35	66	16	50
21	89,7	85,22	68	14	28	70	16	40	70	20	55
22	93,8	89,24	70	14	28	70	16	40	70	20	55
23	98,2	93,27	70	14	28	70	16	40	70	20	55
24	101,8	97,29	70	14	28	75	16	40	75	20	55
25	105,8	101,33	70	14	28	80	16	40	80	20	55
26	110,0	105,36	70	16	30	85	20	40	85	20	55
27	114,0	109,40	70	16	30	85	20	40	85	20	55
28	118,0	113,42	70	16	30	90	20	40	90	20	55
29	122,0	117,46	80	16	30	95	20	40	95	20	55
30	126,1	121,50	80	16	30	100	20	40	100	20	55
31	130,2	125,54	90	16	30						
32	134,3	129,56	90	16	30	100	20	40			
33	138,4	133,60	90	16	30						
34	142,6	137,64	90	16	30	100	20	40			
35	146,7	141,68	90	16	30	100	20	40	110	20	55
36	151,0	145,72	90	16	35	110	20	40	120	25	55
37	154,6	149,76	90	16	35						
38	158,6	153,80	90	16	35	110	20	40	120	25	60
39	162,7	157,83	90	20	35						
40	166,8	161,87	90	16	35	110	20	45			

### Pignon 1/2" x 5/16"

pour chaînes à rouleaux selon  
DIN 8187-8188 ISO/R 606 -  
ANSI B. 29.1

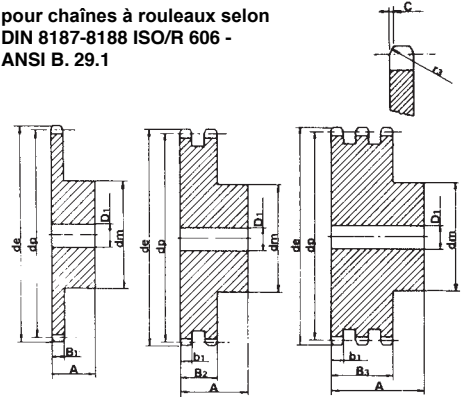

PIGNON	ISO mm	ASA-40 mm
Rayon de la dent r3	13	13,5
Largeur rayon C	1,3	1,6
Largeur rayon pignon B1	7,2	7,2
Largeur rayon pignon b1	7	7
Largeur rayon pignon B2	21	21,4
Largeur rayon pignon B3	34,9	35,8

CHAÎNE	mm	mm
Pas	12,7	12,7
Largeur intérieure	7,75	7,94
Ø Rouleau	8,51	7,94

## PIGNONS DENTÉS 10B

Qualité, dimensions et finitions selon norme DIN-ASA-ANSI

Z	d <sub>e</sub>	d <sub>p</sub>	SIMPLE			DOUBLE			TRIPLE		
			d <sub>m</sub>	D <sub>1</sub>	A	d <sub>m</sub>	D <sub>1</sub>	A	d <sub>m</sub>	D <sub>1</sub>	A
8	47,0	41,48	25	10	25						
9	52,6	46,42	30	10	25						
10	57,5	51,37	35	10	25						
11	63,0	56,34	37	12	30	37	14	40	37	16	55
12	68,0	61,34	42	12	30	44	14	40	43	16	55
13	73,0	66,32	47	12	30	49	14	40	48	16	55
14	78,0	71,34	52	12	30	53	14	40	53	16	55
15	83,0	76,36	57	12	30	59	14	40	58	16	55
16	88,0	81,37	60	14	30	63	16	45	63	16	60
17	93,0	86,39	60	14	30	69	16	45	68	16	60
18	98,3	91,42	70	14	30	73	16	45	73	16	60
19	103,3	96,45	70	14	30	79	16	45	79	16	60
20	108,4	101,49	75	14	30	84	16	45	84	16	60
21	113,4	106,52	75	16	30	85	16	45	85	20	60
22	118,0	111,55	80	16	30	90	16	45	90	20	60
23	123,4	116,58	80	16	30	95	16	45	95	20	60
24	128,3	121,62	80	16	30	100	16	45	100	20	60
25	134,0	126,66	80	16	30	105	16	45	105	20	60
26	139,0	131,70	85	20	35	110	20	45	110	20	60
27	144,0	136,75	85	20	35	110	20	45	110	20	60
28	148,7	141,78	90	20	35	115	20	45	115	20	60
29	153,8	146,83	90	20	35	115	20	45	115	20	60
30	158,8	151,87	90	20	35	120	20	45	120	20	60
31	163,9	156,92	95	20	35						
32	168,9	161,95	95	20	35	120	20	45	120	20	60
33	174,5	167,00	95	20	35						
34	179,0	172,05	95	20	35						
35	184,1	177,10	95	20	35	120	20	45	120	20	60
36	189,1	182,15	100	20	35	120	20	45	120	25	60
37	194,2	187,20	100	20	35						
38	199,2	192,24	80	20	40	120	20	45	120	25	60
39	204,2	197,29	100	20	35						
40	209,3	202,34	100	20	35	120	30	45			
50	261,2	252,82	95	25	32						

### Piñón 5/8" x 3/8"

pour chaînes à rouleaux  
selon DIN 8187-8188 ISO/  
R 606 - ANSI B. 29.1

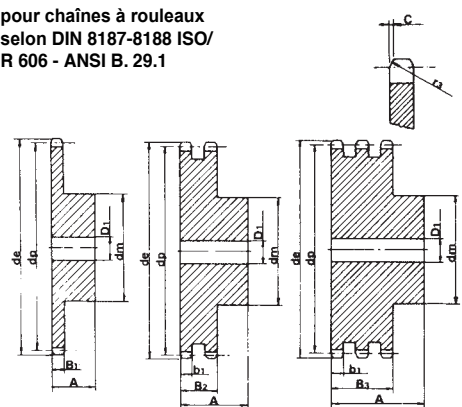

PIGNON	ISO mm	ASA-50 mm
Rayon de la dent r3	16	17
Largeur rayon C	1,6	2
Largeur rayon pignon B1	9,1	8,7
Largeur rayon pignon b1	9	8,4
Largeur rayon pignon B2	25,5	26,5
Largeur rayon pignon B3	42,1	44,6

CHAÎNE	mm	mm
Pas	15,875	15,875
Largeur intérieure	9,65	9,52
Ø Rouleau	10,16	10,16

## PIGNONS DENTÉS 12B

Qualité, dimensions et finitions selon norme DIN-ASA-ANSI

Z	d <sub>e</sub>	d <sub>p</sub>	SIMPLE			DOUBLE			TRIPLE		
			d <sub>m</sub>	D <sub>1</sub>	A	d <sub>m</sub>	D <sub>1</sub>	A	d <sub>m</sub>	D <sub>1</sub>	A
8	57,6	49,78	31	12	30						
9	62,0	55,70	37	12	30						
10	69,0	61,64	42	12	30	40	16	50			
11	75,0	67,61	46	14	35	47	16	50	47	20	70
12	81,5	73,61	52	14	35	53	16	50	53	20	70
13	87,5	79,59	58	14	35	59	16	50	59	20	70
14	93,6	85,61	64	14	35	65	16	50	65	20	70
15	99,8	91,63	70	14	35	71	16	50	71	20	70
16	105,5	97,65	75	16	35	77	20	50	77	20	70
17	111,5	103,67	80	16	35	83	20	50	83	20	70
18	118,0	109,71	80	16	35	89	20	50	89	20	70
19	124,2	115,75	80	16	35	95	20	50	95	20	70
20	129,7	121,78	80	16	35	100	20	50	100	20	70
21	136,0	127,82	90	20	40	100	20	50	100	20	70
22	141,8	133,86	90	20	40	100	20	50	100	20	70
23	149,0	139,90	90	20	40	110	20	50	110	20	70
24	153,9	145,94	90	20	40	110	20	50	110	20	70
25	160,0	152,00	90	20	40	120	20	50	120	20	70
26	165,9	158,04	95	20	40	120	20	50	120	20	70
27	172,3	164,09	95	20	40	120	20	50	120	20	70
28	178,0	170,13	95	20	40	120	20	50	120	20	70
29	184,1	176,19	95	20	40						
30	190,5	182,25	95	20	40	120	20	50	120	20	70
31	196,3	188,31	100	20	40						
32	203,3	194,35	100	20	40	130	20	50			
33	209,3	200,40	100	20	40						
34	214,6	206,46	100	20	40						
35	221,0	212,52	100	20	40	130	20	50			
36	226,8	218,58	100	20	40	130	25	50			
37	232,9	224,64	100	20	40						
38	239,0	230,69	100	20	56	130	25	50	130	25	70
39	245,1	236,75	100	20	40						
40	251,3	242,81	100	20	40	130	25	50			
50	313,5	303,39	107	25	40						

### Pignon 3/4" x 7/16"

pour chaînes à rouleaux selon  
DIN 8187-8188 ISO/R 606 - ANSI  
B. 29.1

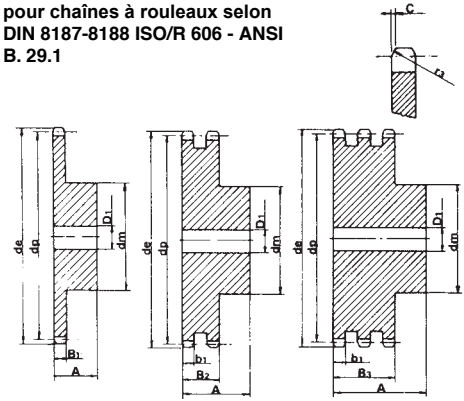

PIGNON	ISO mm	ASA-40 mm
Rayon de la dent r3	19	20
Largeur rayon C	2	2,4
Largeur rayon pignon B1	11,1	11,6
Largeur rayon pignon b1	10,8	11,3
Largeur rayon pignon B2	30,3	34,1
Largeur rayon pignon B3	49,8	56,9

CHAÎNE	mm	mm
Pas	19,05	19,05
Largeur intérieure	11,68	12,7
Ø Rouleau	12,07	11,91

## PIGNONS DENTÉS 6B

Qualité, dimensions et finitions selon norme DIN-ASA-ANSI

Z	d <sub>e</sub>	d <sub>p</sub>	SIMPLE			DOUBLE			TRIPLE		
			d <sub>m</sub>	D <sub>1</sub>	A	d <sub>m</sub>	D <sub>1</sub>	A	d <sub>m</sub>	D <sub>1</sub>	A
8	77,0	66,37	42	16	35						
9	85,0	74,27	50	16	35						
10	93,0	82,19	55	16	35	55	20	70			
11	99,5	90,14	61	16	40	63	20	70	63	25	100
12	109,0	98,14	69	16	40	72	20	70	72	25	100
13	117,0	106,12	78	16	40	80	20	70	80	25	100
14	125,0	114,15	84	16	40	88	20	70	88	25	100
15	133,0	122,17	92	16	40	96	20	70	96	25	100
16	141,0	130,20	100	20	45	104	20	70	104	30	100
17	149,0	138,22	100	20	45	112	20	70	112	30	100
18	157,0	146,28	100	20	45	120	20	70	120	30	100
19	165,2	154,33	100	20	45	128	20	70	128	30	100
20	173,2	162,38	100	20	45	130	20	70	130	30	100
21	181,2	170,43	110	20	50	130	25	70	130	30	100
22	189,3	178,48	110	20	50	130	25	70	130	30	100
23	197,5	186,53	110	20	50	130	25	70	130	30	100
24	205,5	194,59	110	20	50	130	25	70	130	30	100
25	213,5	202,66	110	20	50	130	25	70	130	30	100
26	221,6	210,72	120	20	50	130	25	70	130	30	100
27	229,6	218,79	120	20	50	130	25	70	130	30	100
28	237,7	226,85	120	20	50	130	25	70	130	30	100
29	245,8	234,92	120	20	50						
30	254,0	243,00	120	20	50	130	25	70	140	32	105
31	262,0	251,08	120	25	50						
32	270,0	259,13	120	25	50	145	32	75			
33	278,5	267,21	120	25	50						
34	287,0	275,28	120	25	50						
35	296,2	283,36	120	25	50	145	32	75	140	32	105
36	304,6	291,44	120	25	50						
37	312,6	299,51	120	25	50						
38	320,7	307,59	110	25	65	140	39	70			
39	328,8	315,67	120	25	50						
40	336,9	323,75	120	25	50						
50	418,3	404,52	120	32	50						
57	474,9	461,07	125	29	70						
76	628,4	614,65	140	34	80						

### Pignon 1" x 17,02 mm

pour chaînes à rouleaux selon  
DIN 8187-8188  
ISO/R 606 - ANSI B. 29.1

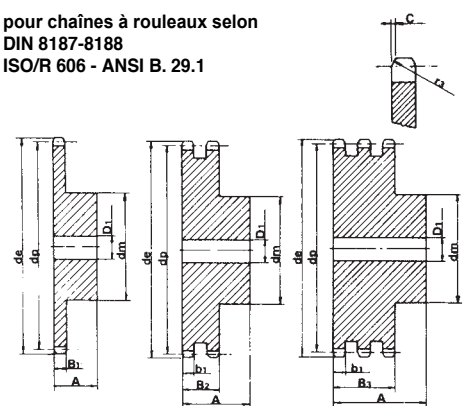

PIGNON	ISO mm	ASA-50 mm
Rayon de la dent r3	26	27
Largeur rayon C	2,5	3,2
Largeur rayon pignon B1	16,2	14,6
Largeur rayon pignon b1	15,8	14,1
Largeur rayon pignon B2	47,7	43,4
Largeur rayon pignon B3	79,6	72,7

CHAÎNE	mm	mm
Pas	25,4	25,4
Largeur intérieure	17,02	15,88
Ø Rouleau	15,88	15,88

## PIGNONS DENTÉS 20B

Qualité, dimensions et finitions selon norme DIN-ASA-ANSI

Z	d <sub>e</sub>	d <sub>p</sub>	SIMPLE			DOUBLE			TRIPLE		
			d <sub>m</sub>	D <sub>1</sub>	A	d <sub>m</sub>	D <sub>1</sub>	A	d <sub>m</sub>	D <sub>1</sub>	A
8	98,1	82,96	48	25	48						
9	108,0	92,84	58	25	48						
10	117,9	102,74	69	25	48	69	20	75			
11	127,8	112,68	79	25	48	79	20	80	79	25	115
12	137,8	122,68	90	25	48	90	20	80			
13	147,8	132,65	98	25	41	100	20	80	100	25	115
14	157,8	142,68	106	25	41	110	20	80			
15	167,9	152,72	114	25	44	120	20	80	120	25	115
16	177,9	162,75	114	25	44	120	25	80			
17	187,9	172,78	114	32	44	120	25	80	120	25	115
18	198,0	182,85	114	32	44	120	25	80			
19	208,1	192,91	114	32	51	120	25	80	120	25	115
20	218,1	202,98	114	32	51	120	25	80			
21	228,2	213,04	114	32	51	140	25	80	140	25	115
22	238,3	223,11	114	32	51						
23	248,3	233,17	114	32	51	140	25	80	140	25	115
24	258,4	243,23	114	32	51						
25	268,5	253,33	114	32	51	145	32	80	145	32	120
26	278,6	263,40	127	32	51						
27	288,6	273,49	127	32	51	145	32	80	145	32	120
28	298,7	283,56	127	32	51						
30	318,9	303,75	127	32	51	145	32	80	145	32	120
32	339,1	323,91	127	32	51	145	32	80			
35	369,4	354,20	127	32	64	152	32	108			
38	399,6	384,49	127	32	64	152	32	114			

## Pignons 1" 1/4 x 3/4"

pour chaînes à rouleaux  
s/ DIN 8187  
ISO/R 606

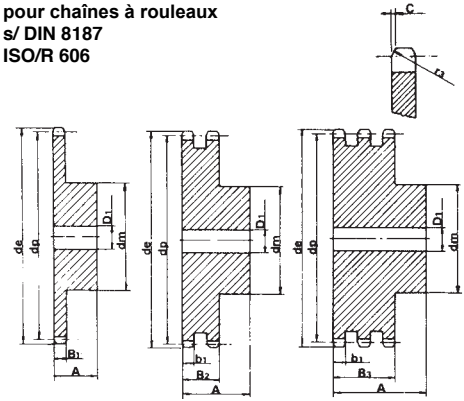

PIGNON	mm
Rayon e dent r <sub>3</sub>	32
Largeur zone courbe C	3,5
Largeur de dent B <sub>1</sub>	18,5
Largeur de dent b <sub>1</sub>	18,2
Largeur de dent B <sub>2</sub>	54,6
Largeur de dent B <sub>3</sub>	91

CHAÎNE	mm
Pas	31,75
Largeur intérieure	19,56
Ø Rouleau	19,05

## PIGNONS DENTÉS 24B

Qualité, dimensions et finitions selon norme DIN-ASA-ANSI

Z	d <sub>e</sub>	d <sub>p</sub>	SIMPLE		
			d <sub>m</sub>	D <sub>1</sub>	A
9	126,4	111,40	69	20	45
10	138,0	123,29	80	20	45
11	150,0	135,21	90	25	50
12	162,0	147,22	102	25	50
13	174,2	159,18	114	25	50
14	186,2	171,22	127	32	60
15	198,2	183,26	140	32	60
16	210,3	195,30	140	32	60
17	222,3	207,34	140	32	60
18	234,3	219,42	140	32	60
19	246,5	231,49	140	32	60
20	258,6	243,57	140	32	60
21	270,6	255,65	140	32	60
22	282,7	267,73	140	32	60
23	294,8	279,80	140	32	60
25	319,0	304,00	140	32	60
26	331,0	316,08	150	40	65
27	343,2	328,19	150	40	65
28	355,2	340,27	160	40	65
29	367,3	352,38	160	40	65
30	379,5	364,50	160	40	65
31	391,6	376,62	160	40	65
32	403,7	388,69	160	40	65
35	440,0	425,04	160	40	65
38	476,2	461,39	160	40	65

## Pignons 1" 1/2 x 1"

pour chaînes à rouleaux  
s/ DIN 8187  
ISO/R 606

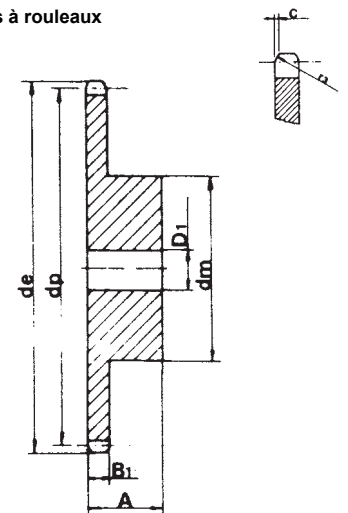

PIGNON	mm
Rayon dent r <sub>3</sub>	38
Largeur zone courbe C	4
Largeur dent B <sub>1</sub>	24,1

CHAÎNE	mm
Pas	38,1
Largeur intérieure	25,4
Ø Rouleau	25,4

Simplex sprockets with finished bore, keyway, setscrew holes / Pignons simples avec alesage, rainure, vis depression / Einfach kettenräder mit bohrung, nute, stellenschraube / Pignoni semplici con foro finito, cava, fori vite

Piezas producidas en acero / Parts produced in steel / Pièce produites en acier /  
Werstúcke aus Stahl / Pezzi prodotti in acciaio

UNE: F-1140

DIN: CK45

UNI: C45

BS: 080 M 46

AFNOR: XC45

AISI / SAE: 1045

Nous vous livrons les pignons avec le trou fini H7, clavette et deux vis à 90°.

### Caractéristiques

- Qualité, dimensions et finitions selon norme DIN 8187 ISO / R606.
- Le clavier est aligné avec la dent.
- Fabriqués en qualité d'acier F-114.
- Laminé en noir.

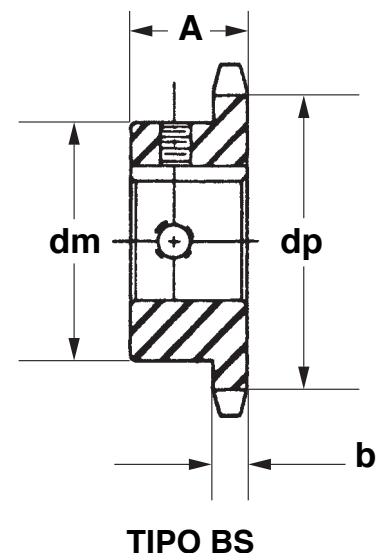

# 06B-1

PAS

9.525 mm (3/8")

SIMPLE

N° dents Z	dp Diamètre prim.	A Largeur totale	b Largeur dent	Trous en mm. Comprends clavette et vis captifs.
10	30,82	22	5,3	*10 - ^12 - ^14 - ^16
11	33,80	25	5,3	*10 - ^12 - ^14 - 16 - 19
12	36,80	25	5,3	*10 - *12 - 14 - 16 - 19
13	39,79	25	5,3	*10 - *12 - 14 - 16 - 19
14	42,80	25	5,3	*10 - *12 - 14 - 16 - 19
15	45,81	25	5,3	*12 - 14 - 16 - 19 - 20 - 22 - 24 - 25
16	48,82	28	5,3	*12 - 14 - 16 - 19 - 20 - 22 - 24 - 25
17	51,83	28	5,3	*12 - 14 - 16 - 19 - 20 - 22 - 24 - 25
18	54,85	28	5,3	*12 - 14 - 16 - 19 - 20 - 22 - 24 - 25
19	57,87	28	5,3	*12 - 14 - 16 - 19 - 20 - 22 - 24 - 25
20	60,89	28	5,3	*12 - 14 - 16 - 19 - 20 - 22 - 24 - 25
21	63,91	28	5,3	16 - 19 - 20 - 22 - 24 - 25
22	66,93	28	5,3	16 - 19 - 20 - 22 - 24 - 25
23	69,95	28	5,3	16 - 19 - 20 - 22 - 24 - 25
24	72,97	28	5,3	16 - 19 - 20 - 22 - 24 - 25
25	76,00	28	5,3	16 - 19 - 20 - 22 - 24 - 25

\* Ça indique pas de clavette. Juste des vis dans le trou.

^ Ça indique un trou de vis à 90 degrés.

Les diamètres des cubes varient selon les trous.

Simplex sprockets with finished bore, keyway, setscrew holes / Pignons simples avec alesage, rainure, vis depression / Einfach kettenräder mit bohrung, nute, stellschraube / Pignoni semplici con foro finito, cava, fori vite

## # 08B-1

PAS

12.70 mm (1/2")

SIMPLE

N° dents Z	dp Diamètre prim.	A Largeur totale	b Largeur dent	Trous en mm. Comprends clavette et vis captifs.
10	41,10	25	7,2	*12 - 14 - 16 - 19
11	45,07	25	7,2	*12 - 14 - 16 - 19 - 20 - 22
12	49,07	28	7,2	*12 - 14 - 16 - 19 - 20 - 22 - 24 - 25 - 28
13	53,06	28	7,2	*12 - 14 - 16 - 19 - 20 - 22 - 24 - 25 - 28
14	57,07	28	7,2	*12 - 14 - 16 - 19 - 20 - 22 - 24 - 25 - 28
15	61,09	28	7,2	*12 - 14 - 16 - 18 - 19 - 20 - 22 - 24 - 25 - 28 - 30 - 32
16	65,10	28	7,2	16 - 19 - 20 - 22 - 24 - 25 - 28 - 30 - 32
17	69,11	28	7,2	16 - 19 - 20 - 22 - 24 - 25 - 28 - 30 - 32 - 35
18	73,14	28	7,2	16 - 19 - 20 - 22 - 24 - 25 - 28 - 30 - 32 - 35 - 38
19	77,16	28	7,2	16 - 19 - 20 - 22 - 24 - 25 - 28 - 30 - 32 - 35 - 38
20	81,19	28	7,2	16 - 19 - 20 - 22 - 24 - 25 - 28 - 30 - 32 - 35 - 38
21	85,22	28	7,2	16 - 19 - 20 - 22 - 24 - 25 - 28 - 30 - 32 - 35 - 38
22	89,24	28	7,2	16 - 19 - 20 - 22 - 24 - 25 - 28 - 30 - 32 - 35 - 38
23	93,27	28	7,2	16 - 19 - 20 - 22 - 24 - 25 - 28 - 30 - 32 - 35 - 38
24	97,29	28	7,2	16 - 19 - 20 - 22 - 24 - 25 - 28 - 30 - 32 - 35 - 38
25	101,33	28	7,2	19 - 20 - 22 - 24 - 25 - 26 - 28 - 30 - 32 - 35 - 38

\* Ça indique pas de clavette. Juste des vis captifs dans le trou.  
Les diamètres des cubes varient selon les trous.

## # 10B-1

PAS

15.875 mm (5/8")

SIMPLE

N° dents Z	dp Diamètre prim.	A Largeur totale	b Largeur dent	Trous en mm. Comprends clavette et vis captifs.
10	51,37	25	9,1	16 - 19 - 20 - 22 - ^24 - ^25
11	56,34	28	9,1	16 - 19 - 20 - 22 - 24 - 25 - 28 - 30
12	61,34	28	9,1	16 - 19 - 20 - 22 - 24 - 25 - 28 - 30 - 32
13	66,32	28	9,1	16 - 19 - 20 - 22 - 24 - 25 - 28 - 30 - 32
14	71,34	28	9,1	16 - 19 - 20 - 22 - 24 - 25 - 28 - 30 - 32
15	76,36	28	9,1	16 - 19 - 20 - 22 - 24 - 25 - 28 - 30 - 32 - 35
16	81,37	30	9,1	19 - 20 - 22 - 24 - 25 - 28 - 30 - 32 - 35 - 38
17	86,39	30	9,1	19 - 20 - 22 - 24 - 25 - 28 - 30 - 32 - 35 - 38
18	91,42	30	9,1	19 - 20 - 22 - 24 - 25 - 28 - 30 - 32 - 35 - 38 - 40
19	96,45	30	9,1	19 - 20 - 22 - 24 - 25 - 28 - 30 - 32 - 35 - 38 - 40 - 42
20	101,49	30	9,1	19 - 20 - 22 - 24 - 25 - 28 - 30 - 32 - 35 - 38 - 40 - 42
21	106,52	30	9,1	19 - 20 - 22 - 24 - 25 - 28 - 30 - 32 - 35 - 38 - 40 - 42
22	111,55	30	9,1	19 - 20 - 22 - 24 - 25 - 28 - 30 - 32 - 35 - 38 - 40 - 42
23	116,58	30	9,1	19 - 20 - 22 - 24 - 25 - 28 - 30 - 32 - 35 - 38 - 40 - 42
24	121,62	30	9,1	19 - 20 - 22 - 24 - 25 - 28 - 30 - 32 - 35 - 38 - 40 - 42
25	126,66	30	9,1	19 - 20 - 22 - 24 - 25 - 28 - 30 - 32 - 35 - 38 - 40 - 42

^ Ça indique de clavette avec des vis captifs à 90 degrés.  
Les diamètres des cubes varient selon les trous.

Simplex sprockets with finished bore, keyway, setscrew holes / Pignons simples avec alesage, rainure, vis depression / Einfach kettenräder mit bohrung, nute, stellschraube / Pignoni semplici con foro finito, cava, fori vite

## # 12B-1

PAS

19.05 mm (3/4")

SIMPLE

N° dents Z	dp Diamètre prim.	A Largeur totale	b Largeur dent	Trous en mm. Comprends clavette et vis captifs.
10	61,64	30	11,1	19 - 20 - 22 - 24 - 25 - 28 - 30 - 32
11	67,61	35	11,1	19 - 20 - 22 - 24 - 25 - 28 - 30 - 32
12	73,61	35	11,1	19 - 20 - 22 - 24 - 25 - 28 - 30 - 32 - 35 - 38
13	79,59	35	11,1	19 - 20 - 22 - 24 - 25 - 28 - 30 - 32 - 35 - 38
14	85,61	35	11,1	19 - 20 - 22 - 24 - 25 - 28 - 30 - 32 - 35 - 38 - 40
15	91,63	35	11,1	19 - 20 - 22 - 24 - 25 - 28 - 30 - 32 - 35 - 38 - 40
16	97,65	35	11,1	19 - 20 - 22 - 24 - 25 - 28 - 30 - 32 - 35 - 38 - 40
17	103,67	35	11,1	25 - 28 - 30 - 32 - 35 - 38 - 40 - 42 - 50
18	109,71	35	11,1	25 - 28 - 30 - 32 - 35 - 38 - 40 - 42
19	115,75	35	11,1	25 - 28 - 30 - 32 - 35 - 38 - 40 - 42 - 45 - 48 - 50
20	121,78	35	11,1	25 - 28 - 30 - 32 - 35 - 38 - 40 - 42 - 45 - 48 - 50
21	127,82	40	11,1	25 - 28 - 30 - 32 - 35 - 38 - 40 - 42 - 45 - 48 - 50
22	133,86	40	11,1	25 - 28 - 30 - 32 - 35 - 38 - 40 - 42 - 45 - 48 - 50
23	139,90	40	11,1	25 - 28 - 30 - 32 - 35 - 38 - 40 - 42 - 45 - 48 - 50
24	145,94	40	11,1	25 - 28 - 30 - 32 - 35 - 38 - 40 - 42 - 45 - 48 - 50
25	152,00	40	11,1	25 - 28 - 30 - 32 - 35 - 38 - 40 - 42 - 45 - 48 - 50

Les diamètres des cubes varient selon les trous.

## # 16B-1

PAS

25.40 mm (1")

SIMPLE

N° dents Z	dp Diamètre prim.	A Largeur totale	b Largeur dent	Trous en mm. Comprends clavette et vis captifs.
11	90,14	40	16,2	25 - 28 - 30 - 32 - 35 - 38 - 40 - 42
12	98,14	40	16,2	25 - 28 - 30 - 32 - 35 - 38 - 40 - 42
13	106,12	40	16,2	25 - 28 - 30 - 32 - 35 - 38 - 40 - 42 - 45 - 48 - 50
14	114,15	40	16,2	25 - 28 - 30 - 32 - 35 - 38 - 40 - 42 - 45 - 48 - 50
15	122,17	40	16,2	25 - 28 - 30 - 32 - 35 - 38 - 40 - 42 - 45 - 48 - 50
16	130,20	45	16,2	25 - 28 - 30 - 32 - 35 - 38 - 40 - 42 - 45 - 48 - 50
17	138,22	45	16,2	25 - 28 - 30 - 32 - 35 - 38 - 40 - 42 - 45 - 48 - 50
18	146,28	45	16,2	25 - 28 - 30 - 32 - 35 - 38 - 40 - 42 - 45 - 48 - 50
19	154,33	45	16,2	25 - 28 - 30 - 32 - 35 - 38 - 40 - 42 - 45 - 48 - 50
20	162,38	45	16,2	25 - 28 - 30 - 32 - 35 - 38 - 40 - 42 - 45 - 48 - 50
21	170,43	50	16,2	25 - 28 - 30 - 32 - 35 - 38 - 40 - 42 - 45 - 48 - 50 - 60
22	178,48	50	16,2	25 - 28 - 30 - 32 - 35 - 38 - 40 - 42 - 45 - 48 - 50
23	186,53	50	16,2	25 - 28 - 30 - 32 - 35 - 38 - 40 - 42 - 45 - 48 - 50
24	194,59	50	16,2	25 - 28 - 30 - 32 - 35 - 38 - 40 - 42 - 45 - 48 - 50
25	202,66	50	16,2	25 - 28 - 30 - 32 - 35 - 38 - 40 - 42 - 45 - 48 - 50

Les diamètres des cubes varient selon les trous.



# Pignons taper avec trempée induction

Martin

Taper sprockets with induction hardened / Pignons taper avec trempée induction / Taper kettenräder mit induktion gehärtete / Pignoni taper con denti temprati

## Matériel

Tous les pignons en stock *Martin* sont fabriqués en acier de qualité et conformément à nos spécifications.

## Recommandations pour le durcissement

Les dents durcies augmentent considérablement la durée de vie du pignon et son recommandées dans les conditions suivantes:

1. Pignon moteur lorsque la réduction est de 4:1 ou plus.
2. Transmission de vitesse lente.
3. Lorsque le facteur de sécurité est inférieur à la norme.
4. Conditions abrasives inhabituelles.

Degré de durcissement - est déterminé par les conditions prévalant dans chaque application - Les suggestions générales suivantes peuvent être utilisées comme guides pour les pignons en stock:

1. Rockwell "C" 35 à 50 pignon ou moteur.
2. Rockwell "C" 25 à 40 en plus grands diamètres ou pignons moteurs.

Le durcissement par induction ou par flamme sera utilisé comme il convient le mieux à chaque application individuelle. Le diamètre et le passage du pignon déterminent la méthode à utiliser.

Des précautions doivent être prises pour prévenir le "durcissement de la lime! (Rockwell C 62 et plus) car il n'est pas recommandé pour les pignons de pin en raison de sa fragilité.

La profondeur du durcissement doit être limitée pour ne couvrir que les surfaces d'usure avec un fond élastique résistant pour absorber les chocs (voir l'illustration de la section des dents).

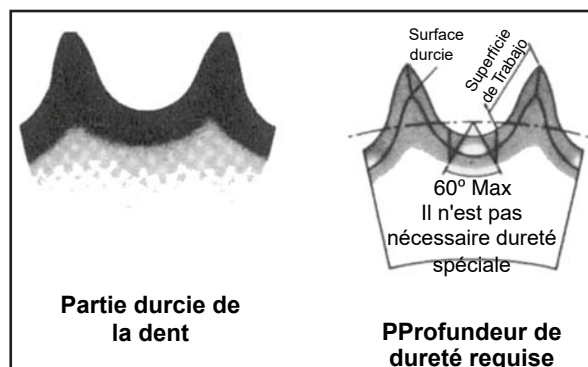
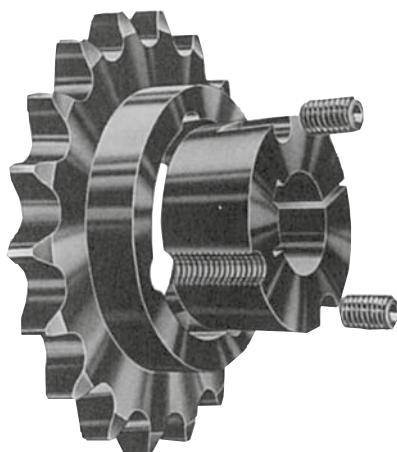

Remarque: le durcissement ne peut pas être vérifié correctement avec une lime - testeurs de renforcement portables ou stationnaires doivent être utilisés pour des résultats concluants.

# Pignons taper avec trempée induction simples

Taper sprockets with induction hardened simplex / Pignons taper avec trempée induction simples / Taper kettenräder mit induktion gehärtete simplex / Pignoni taper con denti temprati semplici

N° dents Z	06B1 (3/8")		08B1 (1/2")		10B1 (5/8")		12B1 (3/4")		16B1 (1")	
	Ø LW	TAPER BUSH	Ø LW	TAPER BUSH	Ø LW	TAPER BUSH	Ø LW	TAPER BUSH	Ø LW	TAPER BUSH
13	-	-	-	-	66,32	1008	79,59	1210	106,12	1615
14	-	-	-	-	71,34	1108	85,61	1610	114,15	1615
15	-	-	61,09	1008	76,36	1210	91,63	1610	122,17	1615
16	-	-	65,10	1108	81,37	1610	97,65	1610	130,20	2012
17	51,83	1008	69,11	1210	86,39	1610	103,67	1610	138,22	2012
18	54,85	1008	73,14	1210	91,42	1610	109,71	2012	146,28	2517
19	57,87	1008	77,16	1210	96,45	1610	115,75	2012	154,33	2517
20	60,89	1008	81,19	1610	101,49	1610	121,78	2012	162,38	2517
21	63,91	1008	85,22	1610	106,52	1610	127,82	2517	170,43	2517
22	66,93	1108	89,24	1610	111,55	1610	133,86	2517	178,48	2517
23	69,95	1210	93,27	1610	116,58	1610	139,90	2517	186,53	2517
24	72,97	1210	97,29	1610	121,62	2012	145,94	2517	194,59	2517
25	76,00	1210	101,33	1610	126,66	2012	152,00	2517	202,66	2517
26	79,02	1210	105,36	1610	131,70	2012	158,04	2517	210,72	2517
27	82,05	1210	109,40	1610	136,75	2012	164,09	2517	218,79	2517
28	85,07	1210	113,42	2012	141,78	2012	170,13	2517	226,85	2517
29	88,09	1210	117,46	2012	146,83	2012	176,19	2517	234,92	3020
30	91,12	1210	121,50	2012	151,87	2012	182,25	2517	243,00	3020
38	115,35	1210	153,80	2012	192,24	2012	230,69	2517	307,59	3020
45	136,55	1210	182,07	2012	227,58	2012	273,10	2517	364,13	3020
57	172,90	1210	230,53	2012	288,19	2012	345,82	2517	461,09	3020
76	230,48	1210	307,31	2012	384,15	2012	460,98	2517	614,63	3020
95	288,08	1210	384,10	2012	480,14	2517	576,17	2517	-	-

N° dents Z	20B1 (1 1/4")		24B1 (1 1/2")		28B1 (1 3/4")		32B1 (2")	
	Ø LW	TAPER BUSH	Ø LW	TAPER BUSH	Ø LW	TAPER BUSH	Ø LW	TAPER BUSH
13	132,6	2012	168,4	2517	185,8	3020	212,3	3020
15	152,7	2517	183,3	2517	213,8	3020	244,3	3535
17	172,8	2517	207,3	3020	241,9	3020	276,5	3535
19	192,9	2517	213,5	3020	270,1	3020	308,6	3535
21	213	2517	255,6	3020	298,3	3020	340,8	3535
23	233,2	2517	279,8	3020	326,4	3020	373,1	3535
25	253,3	2517	304	3020	354,7	3020	405,6	3535
38	384,5	3020	*461,4	3030	*538,3	3535	*615,2	4040

\* Indica piñones Taper con cubo centrado Tipo C

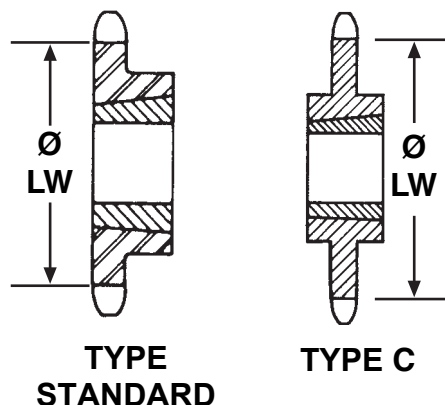

# Pignons taper avec trampée induction



Taper sprockets with induction hardened duplex/ Pignons taper avec tremprée induction doubles / Taper kettenräder mit induktion gehärtete duplex / Pignoni taper con denti temprati doppia

N° dents Z	06B2 (3/8")		08B2 (1/2")		10B2 (5/8")		12B2 (3/4")		16B2 (1")	
	Ø LW	TAPER BUSH	Ø LW	TAPER BUSH	Ø LW	TAPER BUSH	Ø LW	TAPER BUSH	Ø LW	TAPER BUSH
15	-	-	61,09	1008	76,36	1210	91,63	1610	122,17	2012
16	-	-	65,10	1108	81,37	1610	97,65	1610	130,20	2517
17	51,83	1008	69,11	1210	86,39	1610	103,67	1610	138,22	2517
18	54,85	1008	73,14	1210	91,42	1610	109,71	2012	146,28	2517
19	57,87	1008	77,16	1210	96,45	1610	115,75	2012	154,33	2517
20	60,89	1008	81,19	1610	101,49	1610	121,78	2517	162,38	2517
21	63,91	1008	85,22	1610	106,52	1610	127,82	2517	170,43	3020
22	66,93	1108	89,24	1610	111,55	1610	133,86	2517	178,48	3020
23	69,95	1210	93,27	1610	116,58	1610	139,90	2517	186,53	3020
24	72,97	1210	97,29	2012	121,62	2012	145,94	2517	194,59	3020
25	76,00	1210	101,33	2012	126,66	2012	152,00	2517	202,66	3020
26	79,02	1210	105,36	2012	131,70	2012	158,04	2517	210,72	3020
27	82,05	1210	109,40	2012	136,75	2012	164,09	2517	218,79	3020
28	85,07	1210	113,42	2012	141,78	2012	170,13	2517	226,85	3020
29	88,09	1210	117,46	2012	146,83	2012	176,19	2517	234,92	3020
30	91,12	1210	121,50	2012	151,87	2012	182,25	2517	243,00	3020
38	115,35	1610	153,80	2012	192,24	2012	230,69	3020	307,59	3030
45	136,55	1610	182,07	2012	227,58	2517	273,10	3020	364,13	3030
57	172,90	1610	230,53	2517	288,18	2517	345,82	3020	461,09	3525
76	230,48	1610	307,31	2517	384,16	2517	460,98	3020	614,63	3525
95	-	-	384,10	2012	-	-				

# Pignons taper avec tremprée induction triples



Taper sprockets with induction hardened triplex/ Pignons taper avec tremprée induction triples / Taper kettenräder mit induktion gehärtete triplex / Pignoni taper con denti temprati triple

N° dents Z	12B3 (3/4")		16B3 (1")	
	Ø LW	TAPER BUSH	Ø LW	TAPER BUSH
17	103,67	2012	138,22	2517
19	115,75	2012	154,33	3030
21	127,82	2517	170,43	3030
23	139,90	2517	186,53	3525
25	152,00	2517	202,66	3525
27	164,09	3020	218,79	3525
30	182,25	3020	243,00	3525
38	230,69	3020	*307,59	3525
45	273,10	3020	*364,13	4040
57	345,82	3020	*461,09	4040
76	460,98	3020	*614,63	4040

\* Indique pignons avec moyeu centré Type C

# Dimensions et caractéristiques TAPER BUSH

N° du douille conique	Diamètre essieu disponible
1008	10-11-12-14-16-18-19-20-22-24-25
1108	10-11-12-14-16-17-18-19-20-22-24-25-26-28
1210	11-12-14-16-17-18-19-20-22-24-25-28-30-32
1215	22-24-28-30
1610/1615	14-15-16-18-19-20-22-24-25-28-30-32-35-38-40-42
2012	14-16-18-19-20-22-24-25-28-30-32-35-38-40-42-45-48-50
2517	16-18-19-20-22-24-25-28-30-32-35-38-40-42-45-48-50-55-60-65
3020	25-28-30-32-35-38-40-42-45-48-50-55-60-65-70-75
3030	35-38-40-42-45-48-50-55-60-65-70-75
3525	35-38-40-42-45-48-50-55-60-65-70-75-80-85-90-95-100
3535	35-38-40-42-45-48-50-55-60-65-70-75-80-85-90
4030	40-42-45-48-50-55-60-65-70-75-80-85-90-95-100-105-110
4040	35-40-42-45-48-50-55-60-65-70-75-80-85-90-95-100
4535	55-60-65-70-75-80-85-90-95-100-105-110-115-120-125
4545	55-60-65-70-75-80-85-90-95-100-105-110-115-120
5050	70-75-80-85-90-95-100-105-110-115-120-125

